

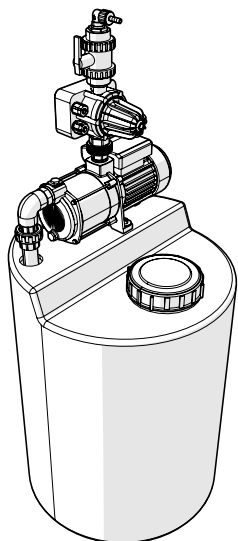

BOOSTER TANK

BOOSTER-TANK-EINHEIT



Beschreibung

- Zubehör für Multiplex-Spender, speziell entwickelt, um eine zuverlässige Wasserversorgung für unsere industriellen Wäschedosieranlagen zu gewährleisten.
- Optionale, aber empfohlene Installation, wenn der Wasserdruck und die Wasserversorgung nicht den Anforderungen unserer Dosiergeräte entsprechen.
- Optimierter Anschluss und Betrieb mit der Multiplex-Dosieranlage, so dass jederzeit der richtige Wasserdruck und die richtige Durchflussmenge gewährleistet sind.
- Die Sicherstellung einer ausreichenden Wasserversorgung ist unerlässlich, um die Effizienz des Dosierprozesses zu gewährleisten und die Waschleistung zu optimieren.

Technische Daten

	Wert
MATERIALIEN	Behälter: Polyethylen Pump: Molten Iron, INOX and EDPM
STECKVERBINDER	Material: Messing und PVC Anschluss: 3/8" - Schlauch 10mm
TANKINHALT	120L
DRUCKBEREICH	(Eingang) 1,5 bar - 4,5 bar (Ausgang) - 3 bar geregelt 10600L l/h (max)
STROM	230 VDC 0.5kW 4A

Einzelheiten

Code	Beschreibung	Länge	Durchmesser
A500B130L0.5CV	MULTIPLEX BOOSTER TANK	1210 mm	490 mm

T +49 (0)6252 699 89 30 E sales@brightwell.de W brightwell.de

Brightwell Dispensers GmbH, Rhönstraße 2, 64646 Heppenheim, DEUTSCHLAND

Alle Informationen in diesem Datenblatt sind zum Zeitpunkt der Drucklegung korrekt und können ohne vorherige Ankündigung geändert werden.

Diagram

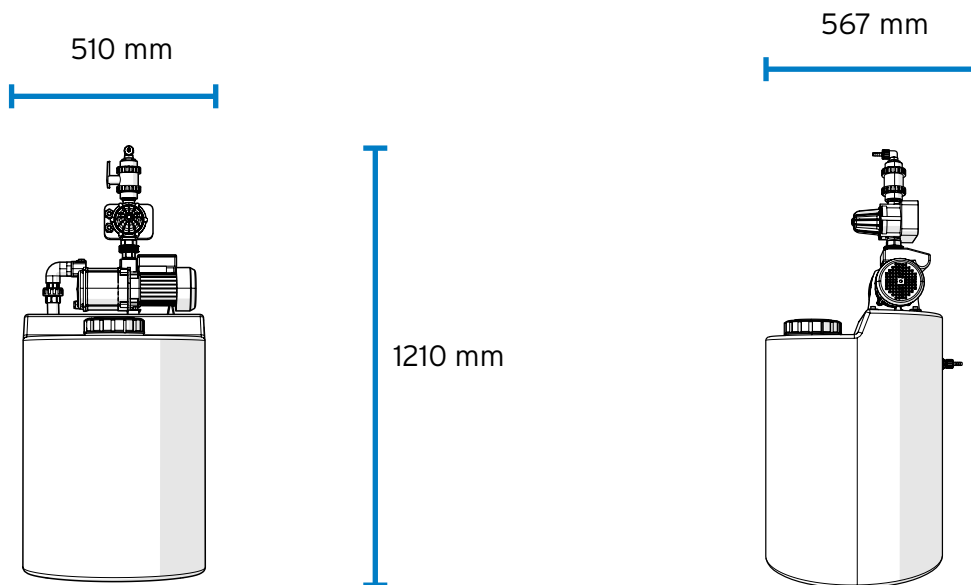

Abmessungen (mm)

Breite	Höhe	Tiefe
510	1210	567

Gewicht (ohne Wasser)

20 kg (ungefähr)

Verbindung

- 1 Wasserausgang 10mm 3/8"
(3 bar geregelt)
- 2 Wasserzulauf 10mm 3/8"

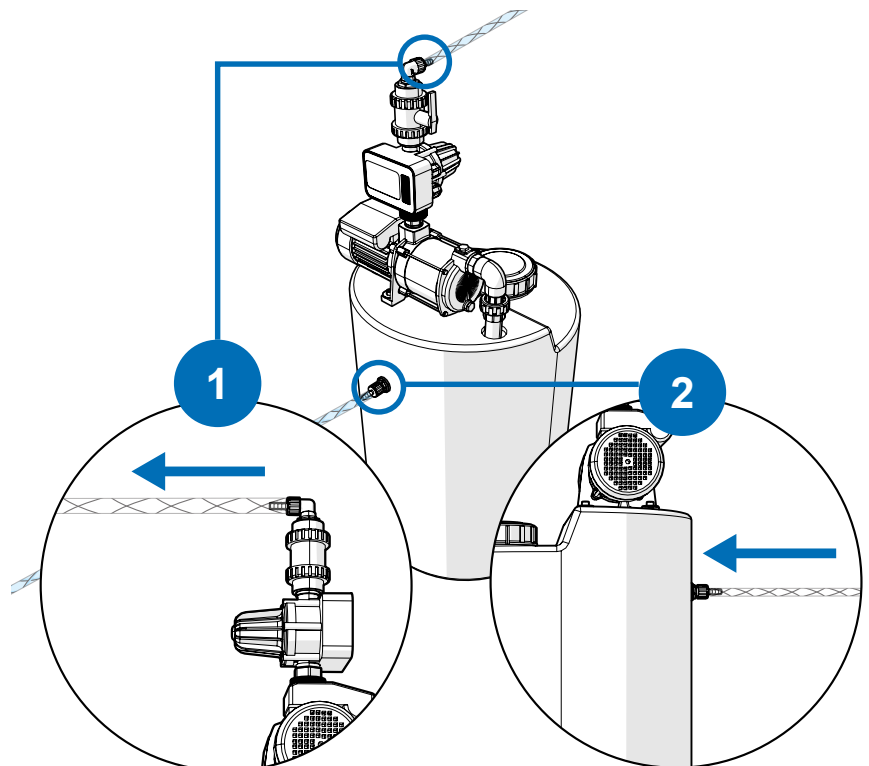

T +49 (0)6252 699 89 30 **E** sales@brightwell.de **W** brightwell.de

Brightwell Dispensers GmbH, Rhönstraße 2, 64646 Heppenheim, DEUTSCHLAND

Alle Informationen in diesem Datenblatt sind zum Zeitpunkt der Drucklegung korrekt und können ohne vorherige Ankündigung geändert werden.