



MULTIPLEX 2 (PRO)

SISTEMA DE DOSIFICACIÓN DE LAVANDERÍA INDUSTRIAL

HOJA DE DATOS DEL PRODUCTO



Descripción

Diseñada para adaptarse a una variedad de tamaños de lavandería, la gama Multiplex sirve a establecimientos que operan con entre 4 y 12 lavadoras, con capacidades de producción diaria que van desde 500 kg utilizando nuestro Multiplex 1 hasta 4000 kg con nuestro avanzado Multiplex 2 Pro. Con la seguridad como máxima prioridad, el sistema de dosificación Multiplex incorpora varias características clave para garantizar la tranquilidad de los operadores. Desde rigurosos protocolos de prueba de fugas y agua hasta exhaustivas comprobaciones de compatibilidad química, Multiplex garantiza un rutina de dosificación segura. Además, su diseño innovador incluye la limpieza continua del canal con agua, minimizando eficazmente los requisitos de mantenimiento y asegurando un funcionamiento ininterrumpido.

Especificaciones Técnicas

		Valor	
LAVANDERÍA	Producción diaria recomendada *	4000 kg	
	Núm. Máximo de productos	10	
EQUIPO	Núm. Máximo de lavadoras *	12	
	* Requiere funcionalidad de retención de máquina.		
INTERACCIÓN	Funciones	Configure Vista en tiempo real Informes Gestión de contraseñas	
	Interfaccia	Pantalla táctil de 7" (local) Servidor web (local) Portal web	
	PARÁMETROS ELÉCTRICOS	Tensión/Frecuencia	110-240 VAC / 50-60Hz
		Potencia	120W

T +34 936-269-081 E info@brightwell.es W brightwell.es

Carretera Sant Bartomeu del Grau, 13-15 08503 Gurb (Barcelona) España

Toda la información indicada en esta hoja de datos es correcta en el momento de su impresión y está sujeta a cambios sin previo aviso.

Especificaciones Técnicas

		Valor
AIRE	Presión de trabajo	4 bar
	Entrada de aire	10 mm
	Consumo medio	140 l/m
	Arrastre de aire	Opcional
	Filtro de condensación	Intergrado
PANELES	Material	PVC
BOMBAS	Número	1 bomba por canal. Canal principal: Bomba neumática de doble diagrama
	Caudal (con agua)	5 litros/minuto
	Cuerpo	PVDF
	Membranas	PTFE
	Válvulas antirretorno	PVDF/FFKM
VÁLVULAS DE PRODUCTO/AGUA	Válvula de pilotaje	24 VDC
	Tubo de aire	4mm
	Cuerpo	Super PFA / PPA
	Disco de cierre	PTFE
	Juntas tóricas	FKM
CONTADORES	Principio de medida	Paletas + sensor de efecto Hall
	Señal	24 VDC PNP
	Cuerpo	PP
	Paletas	PVDF
	Junta tóricas	FKM
	Alternativa	* Engranaje Ovalado no incluido. Se suministra bajo pedido. Recomendado con productos químicos de 180cP o más.
DOSIFICACIÓN	Distribución	Distribuidor externo
	Diámetro del orificio de salida	10mm
	Material de la lengüeta de salida	PVDF
	Racores (rectos / codos)	PP para tubo 10/12
	Tubos incorporados	PTFE 10x12mm
	Tubos recomendados para instalación	PVC reforzado 10x16
CALIBRACIÓN	Modo	Válvula en el distribuidor
	Tipo vaso medidor	No incluido * recomendado
FÓRMULAS	Número	200
	Unidades de las dosis	g/kg fl.oz/cw
	Número máximo de dosis por fases	6

T +34 936-269-081 E info@brightwell.es W brightwell.es

Carretera Sant Bartomeu del Grau, 13-15 08503 Gurb (Barcelona) España

Toda la información indicada en esta hoja de datos es correcta en el momento de su impresión y está sujeta a cambios sin previo aviso.

		Valor
ESTADÍSTICAS	Datos	Sincronización en la nube Almacenamiento a bordo Producción en carga y ciclos Consumo y coste de producto
	Información	OEE Alarmas
	CONTROL REMOTO	Datos siempre disponibles en el portal web y posibilidad de efectuar cambios en cualquier momento, con sincronización instantánea
AGUA	Router	No incluido en el equipo
	Presión en régimen dinámico	1,5 bar (min) - 3 bar (max) Regulador recomendado
	Intervalo de caudal	mín 2l/m - 10l/m máx
	Conexión de entrada	Espiga 10mm
	Temperatura máxima	< 30 ° C
	Dureza requerida	< 8°dH
	Depósito de refuerzo	No incluido. Se suministra bajo pedido. Recomendado.

Diagrama

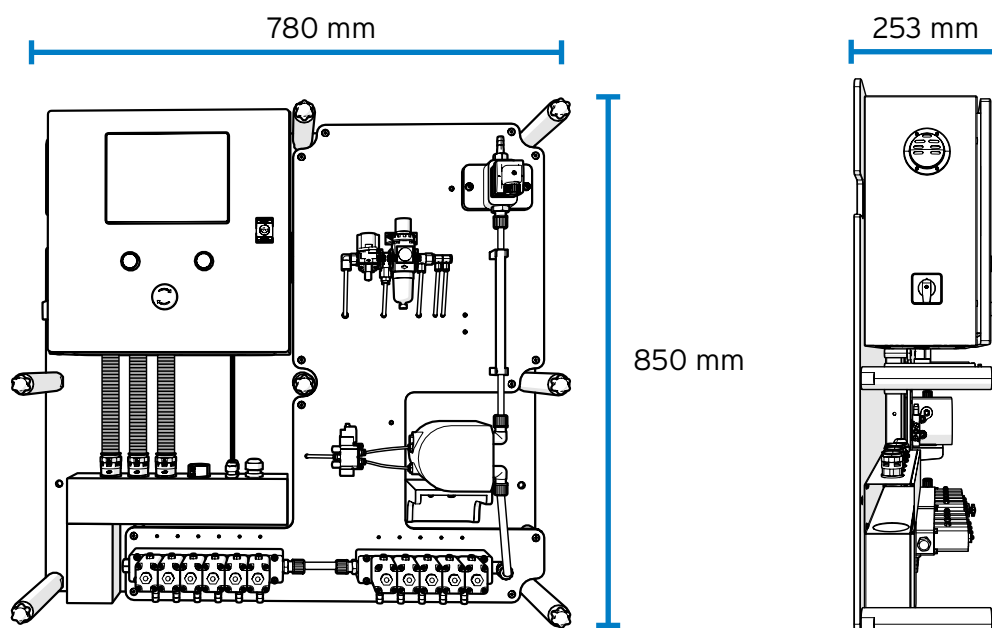

Dimensiones

Ancho 780 mm

Altura 850 mm

Profundidad 253 mm

Peso

Unidad 42 kg

T +34 936-269-081 E info@brightwell.es W brightwell.es

Carretera Sant Bartomeu del Grau, 13-15 08503 Gurb (Barcelona) España

Toda la información indicada en esta hoja de datos es correcta en el momento de su impresión y está sujeta a cambios sin previo aviso.

Ejemplo de configuración recomendada

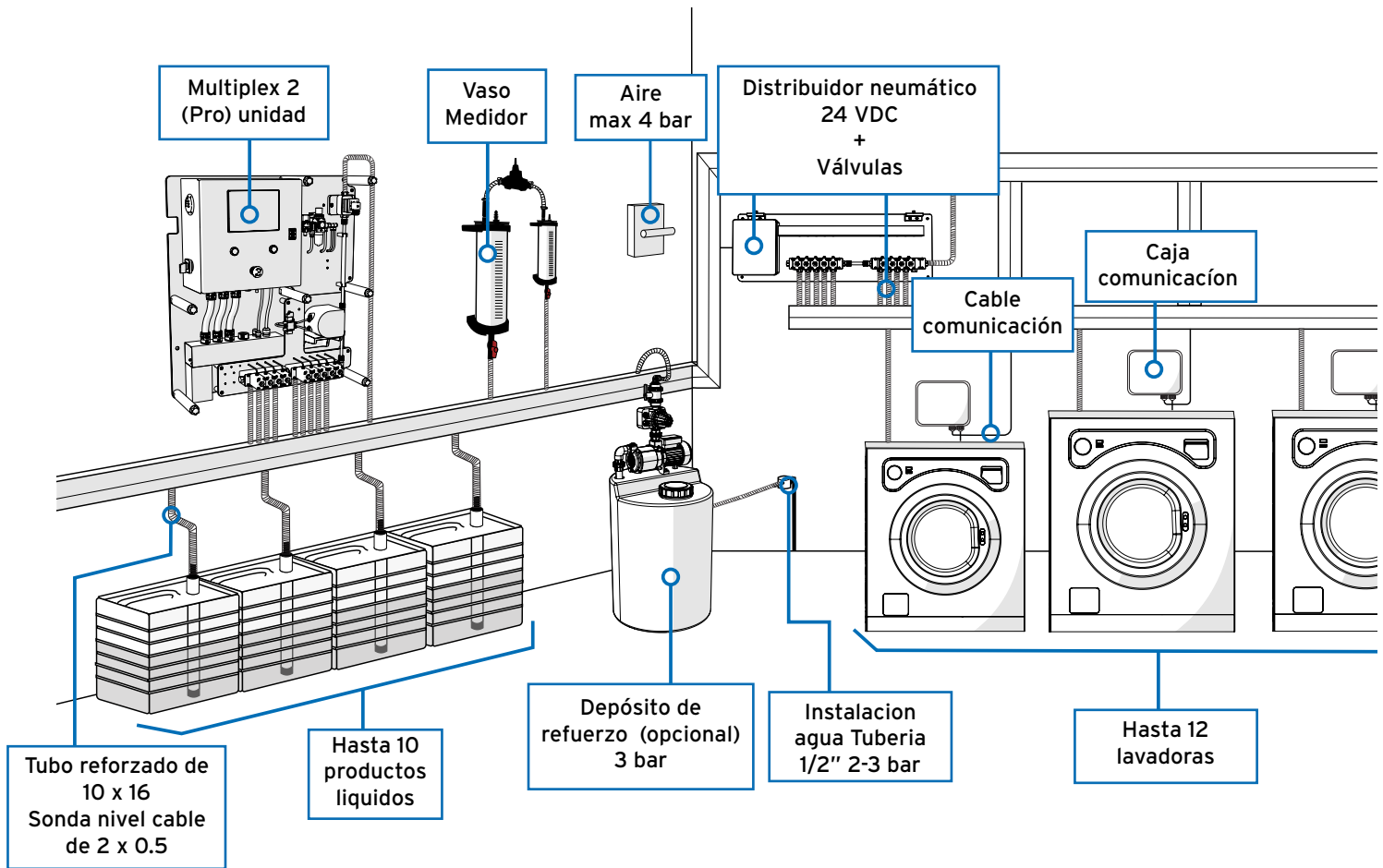

T +34 936-269-081 E info@brightwell.es W brightwell.es

Carretera Sant Bartomeu del Grau, 13-15 08503 Gurb (Barcelona) España

Toda la información indicada en esta hoja de datos es correcta en el momento de su impresión y está sujeta a cambios sin previo aviso.

Revision 1.2
07/2024
B1078ES